



tegola marsigliese 'universal' antica

La tegola marsigliese è una delle prime innovazioni nei processi di meccanizzazione industriale di fine '800, indirizzati alla produzione standardizzata di tegole piane, scanalate, e nervate. La sua speciale conformazione, accuratamente studiata, è composta da una parte piana con bordi laterali rialzati, e da una parte curva, disposta con le cavità rivolte verso l'alto.

tegola
MAR
SIGLIESE



tegola marsigliese 'universal' naturale

L'unione di questi speciali accorgimenti risolve il problema dei giunti laterali, protetti in ogni caso dal ricoprimento.

dimensioni (cm)

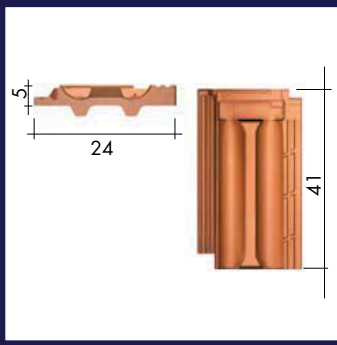

N°14/15 PEZZI/m2

Lunghezza:	cm.41
Larghezza:	cm.24
Altezza:	cm.5
Passo di listellatura:	cm. 34,7
Pezzi per m2:	14,5/15
Peso cadauno:	3 Kg circa

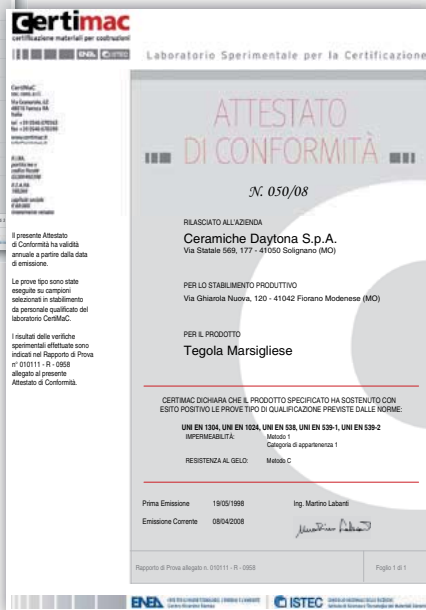

gamma colori
tegola marsigliese universal

Naturale
art. 123



Antica
art. 124

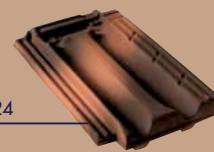

tegola MAR SIGLIESE VOCE DI capitolato

La fornitura e posa in opera del manto di copertura sarà realizzata con tegole marsigliesi (pezzi 14,5/m2) ad impasto ceramico (grés ceramico) produzione Sila del tipo Naturale-Antico conforme alle normative UNI vigenti delle dimensioni di cm24x41 e peso Kg 3. Perfettamente allineate con la dovuta sovrapposizione su sottostante struttura (lignea o di latero-cemento) compresi tutti i pezzi speciali occorrenti.

La corretta messa in opera del manto di copertura assicura la garanzia di 10 anni sul prodotto Sila a partire dalla data di consegna

pezzi speciali ed accessori

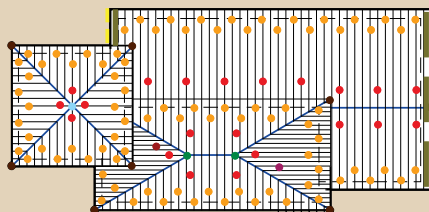

staffa per sottocolmo



sottocolmo ventilato



retina per abbaino



colmo corrente



colmo finale M/F



colmo tre vie



colmo 4 vie



tegola frangineve



tegola portantenna



abbaino escalatore



angolare laterale dx/sx



doppia tegola



comignolo ø 15-20



base comignolo ø 15-20

