



tegola romana dell'arno

# te gola romana

Recentemente ribattezzata 'embrice', il nome della tegola romana deriva dalle sue origini: le antiche coperture romane. Si tratta infatti di una semplice tavella piatta con i bordi rialzati per incanalare l'acqua ed evitarne la risalita, di forma trapezoidale per poter essere posta in opera in sovrapposizione lungo gli assi perpendicolari alla linea di



tegola romana tirrena



tegola romana naturale

gronda. La copertura si completa con l'utilizzo del coppo di coperta che fa da collegamento tra due embrici.

La copertura 'alla romana' prodotta dalla Fornace Sila, oltre ad essere un omaggio alle sue illustri origini, permette soprattutto un rapido smaltimento delle

acqua meteoriche, non trattiene elementi estranei alla struttura del manto di copertura, consente di ottenere una soluzione maggiormente versatile a livello di pedonabilità, agevolando in questo modo le eventuali ispezioni periodiche, e

umenta il prestigio esteti-

CO del tetto, grazie alle sue colorazioni indelebili, tipiche delle regioni del centro Italia.

Realizzata con la tecnologia della doppia lavorazione (estrusione e pressatura), elimina qualsiasi differenza dimensionali tipica degli elementi realizzati unicamente per estrusione ed aumenta l'aderenza ed il posizionamento tra gli elementi, grazie alle nervature



tegola romana dell'etruria

capaci di garantire un'ottima stabilità.

L'accoppiamento tra embrice e coppo viene assicurato da un gancio studiato ad hoc, che facilita il processo di posa ed evita l'utilizzo della malta, che può rivelarsi, nel tempo, controproducente.



dimensioni (cm)

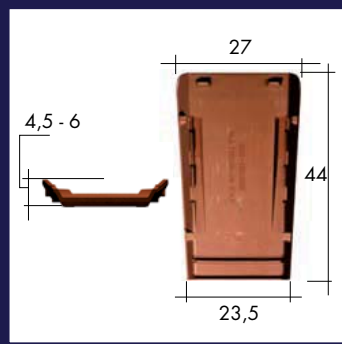

N°10 PEZZI/m2

Lunghezza:	cm.44
Misure parte larga:	cm.27
Misure parte stretta:	cm.23,5
Altezza:	cm. 4,5-6
Passo di listellatura:	cm. 36,5
Pezzi per m2:	10 (+10 coppi)
Peso cadauno:	3,1 Kg circa

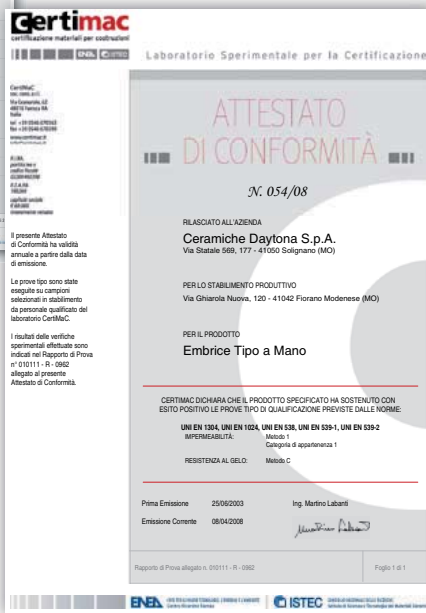

gamma colori tegola romana



# te gola ROMANA voce di capitolato

La fornitura e posa in opera del manto di copertura sarà realizzata con tegole romane 'tipo a mano' (pezzi 10+10/m2) ad impasto ceramico (grés ceramico) produzione tipo Sila conforme alle normative UNI vigenti delle dimensioni di cm27 - 23,5 x 44 e peso Kg. 56 /m2

Perfettamente allineati con la dovuta sovrapposizione (cm10) senza l'uso di malta cementizia, di colorazione naturale - anticata ad ingobbio in monocottura, compresi tutti i pezzi speciali occorrenti

La corretta messa in opera del manto di copertura assicura la garanzia di 10 anni sul prodotto Sila a partire dalla data di consegna

## pezzi speciali ed accessori

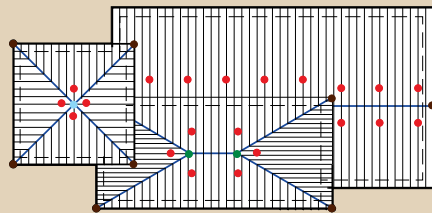

colmo corrente



colmo finale M/F



colmo tre vie



abbaino esalatore



staffa per sottocolmo



sottocolmo ventilato



retina per abbaino

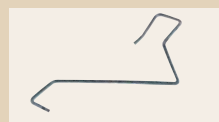

gancio fermacoppo

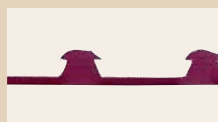

griglia di ventilazione